

	DENOMINACIÓN	CANT	MATERIAL	PESO	OBSERVACIONES
1	ACOPLE PARA MANGUERA	1			VER NOTA 1
2	ACOPLE PARA MANGUERA	1	COMERCIAL		VER NOTA 2
3	MANGUERA $\phi 25$ Long. 2 mt	2			VER NOTA 3

NOTAS:

ACCESORIOS:

1-ACOPLE RACORD PARA MANGUERA  $\phi 1"$   
ROSCA  $\frac{7}{8}"$  NPT

2-ACOPLE RACORD PARA MANGUERA  $\phi 1"$   
ROSCA  $1 \frac{1}{4}"$  NPT

3-MANGUERA  $\phi 25$ :  
Manguera de Silicona Marca GT HOSE.  
reforzada con 6 telas de poliester  
PRESION MAX: 145 psi

Recorrido a montar con soportes sobre estructura existente.

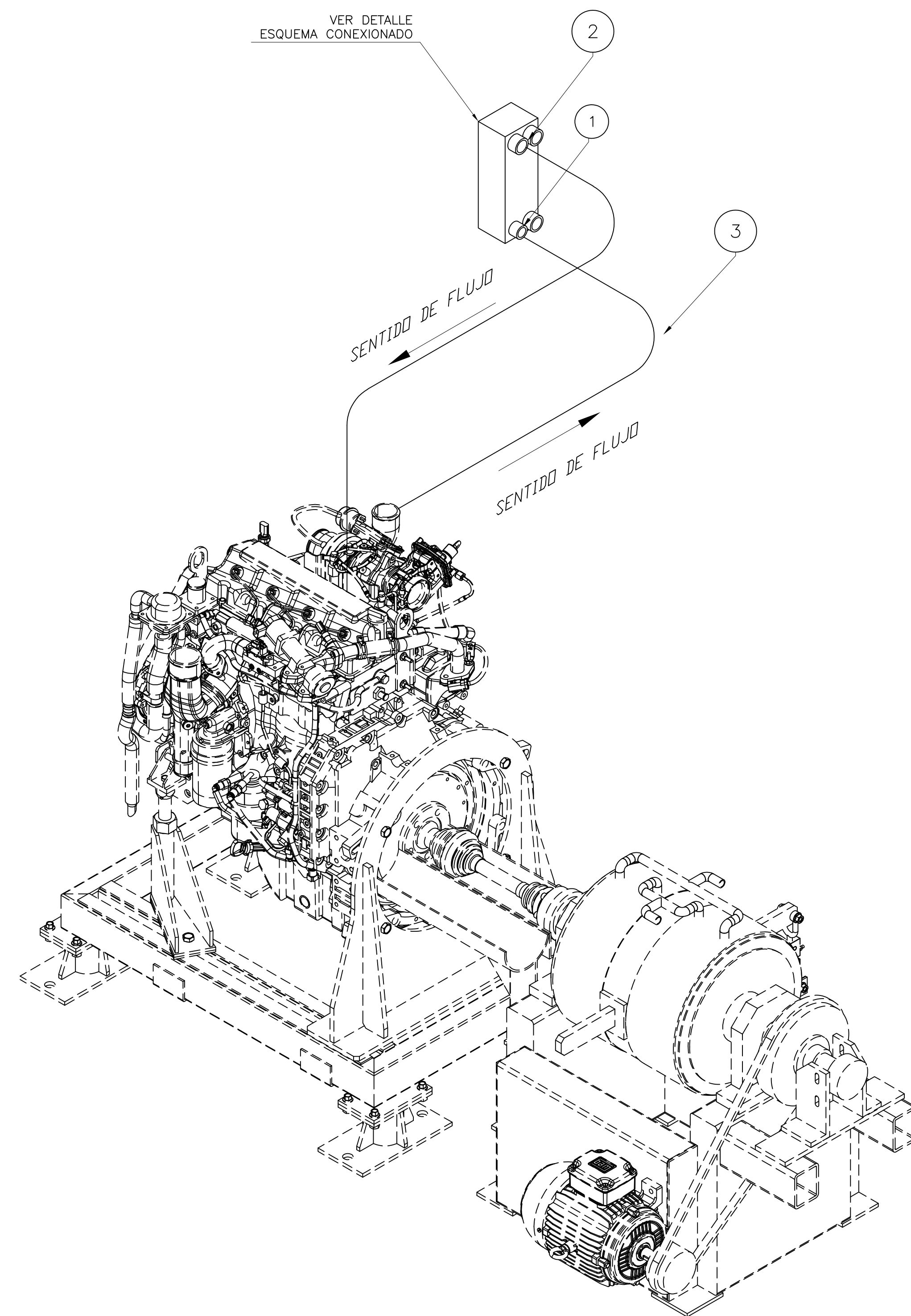

ESQUEMA CONEXIONADO INTERCAMBIADOR DE PLACAS

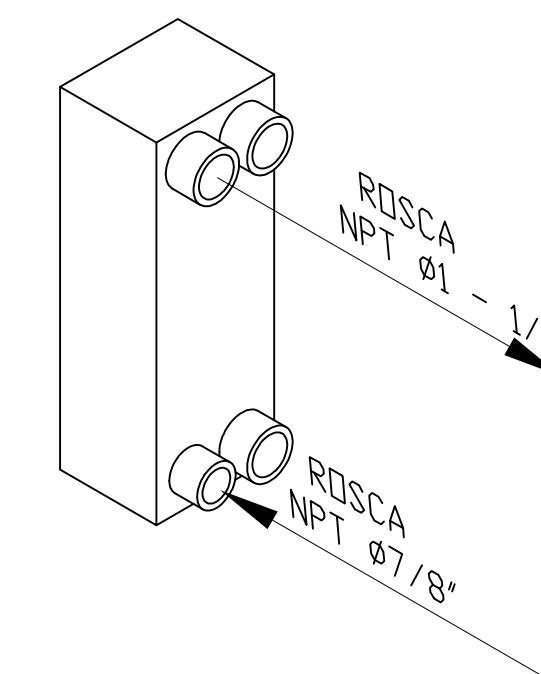

PLANOS DE REFERENCIA:

REF-GEN-01 CONJUNTO GENERAL

REV.	EJEC.	REV.	APROBÓ	DESCRIPCIÓN	APROBÓ
1				EMISIÓN PARA APROBACIÓN	
Escalas: 1: 4				UNIVERSIDAD TECNOLÓGICA NACIONAL FACULTAD REGIONAL DELTA	
REF-ISO-05				TÍTULO REFRIGERACIÓN BANCO DE PRUEBAS PARA MCI - ISOMÉTRICO MOTOR	FECHA: 15/02/2020 HOJA 1 DE 1